

Резка металла



Рис. 2.53. Цельный ножовочный станок:

1 – станок; 2 – рукоятка; 3 – штифты; 4 – ножовочное полотно; 5 – головка крепления ножовочного полотна; 6 – натяжной винт с гайкой



Рис. 2.54. Раздвижной
ножовочный станок

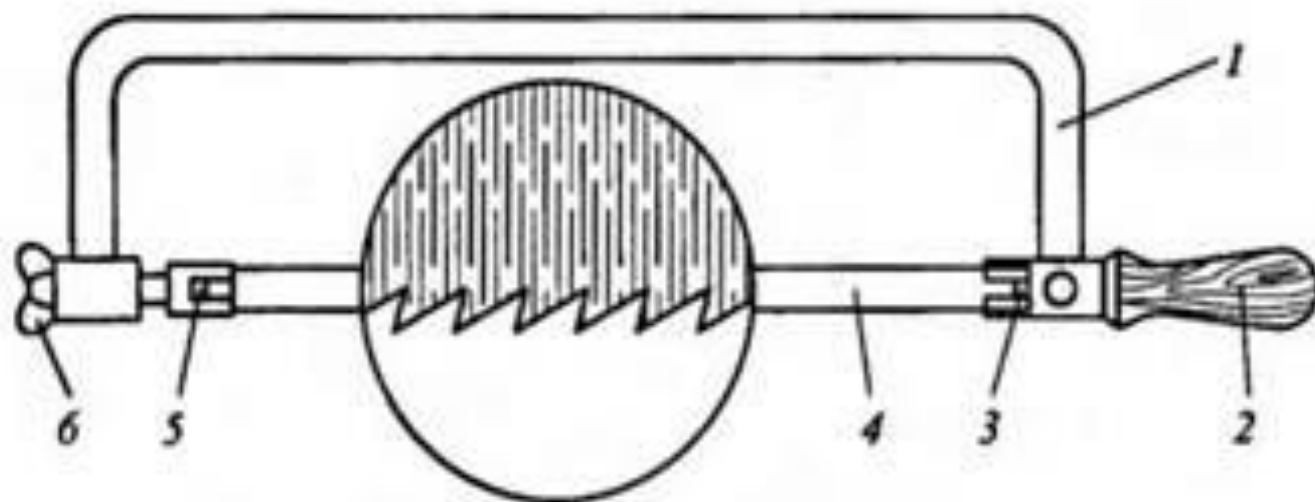

Рис. 2.56. Ножницы ручные:
а – правые; б – с криволинейными лезви-
ями; в – пальцевые

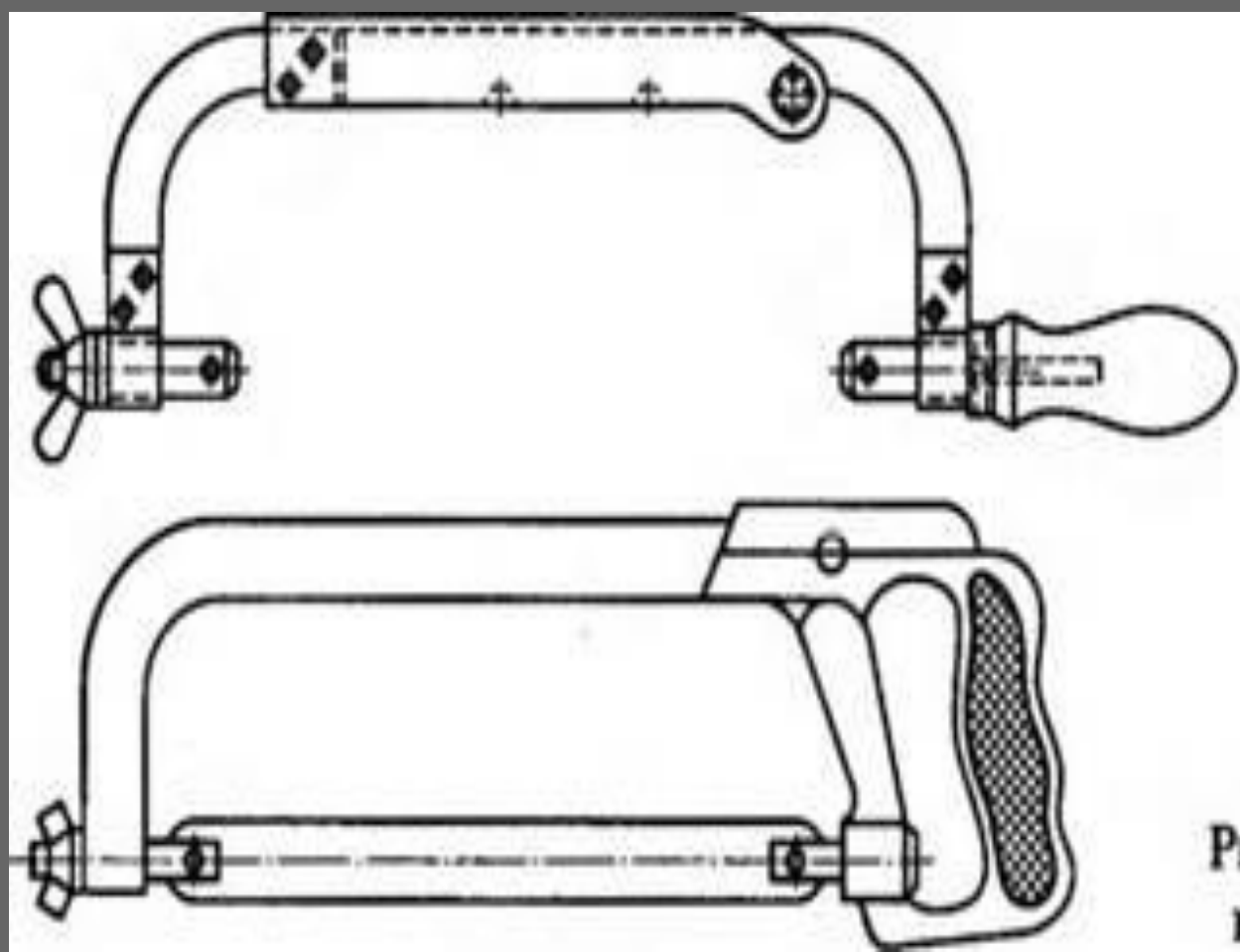

Рис. 2.58. Стуловые ножницы

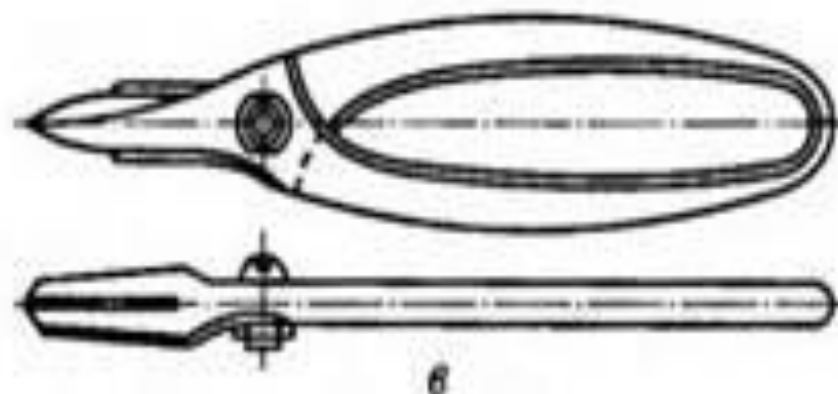
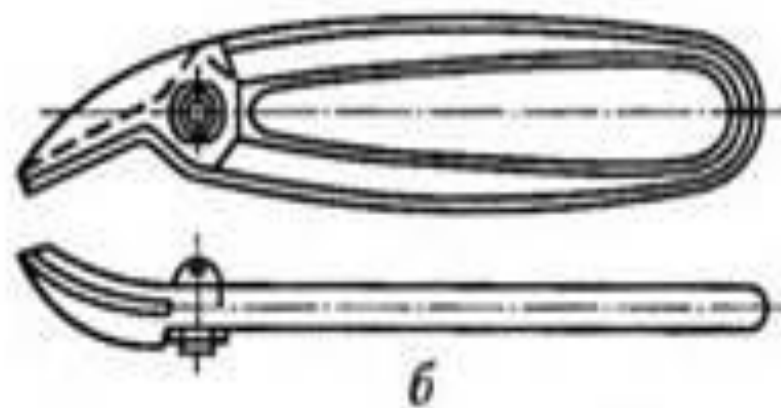
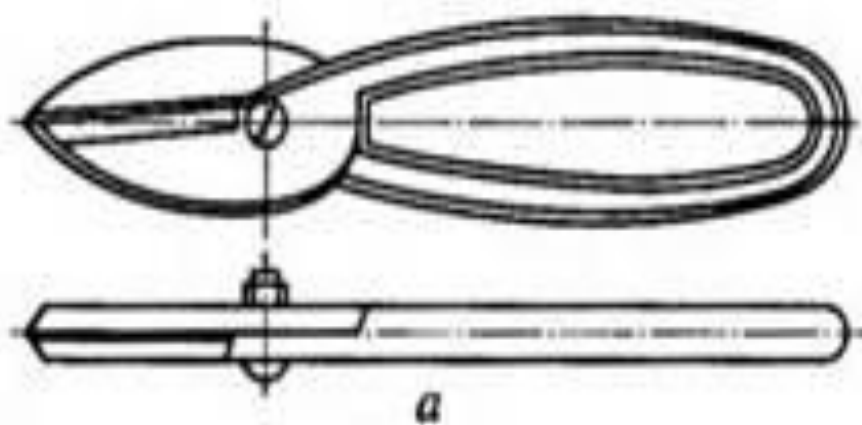

Рис. 2.59. Силовые ножницы:

1 – нож; 2 – винт; 3 – шарнирное звено; 4 – рукоятка с насечкой; 5 – рукоятка с пластмассовым наконечником; 6 – ось; 7 – рычаг; 8 – шайба

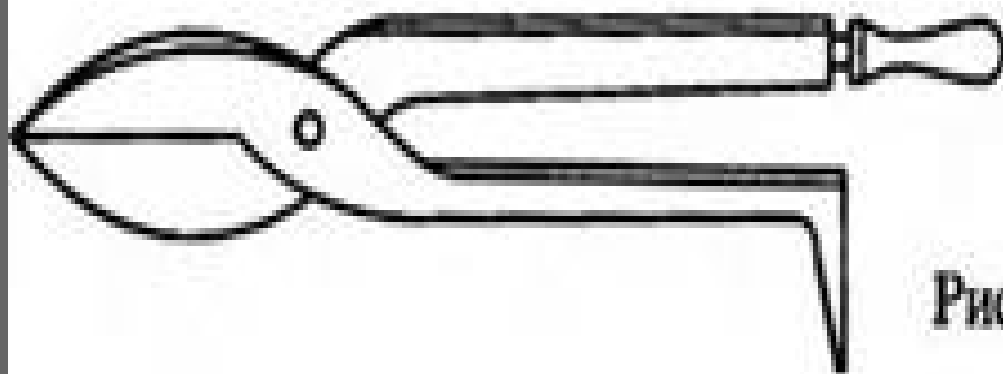

Рис. 2.60. Настольные ручные рычажные ножницы:

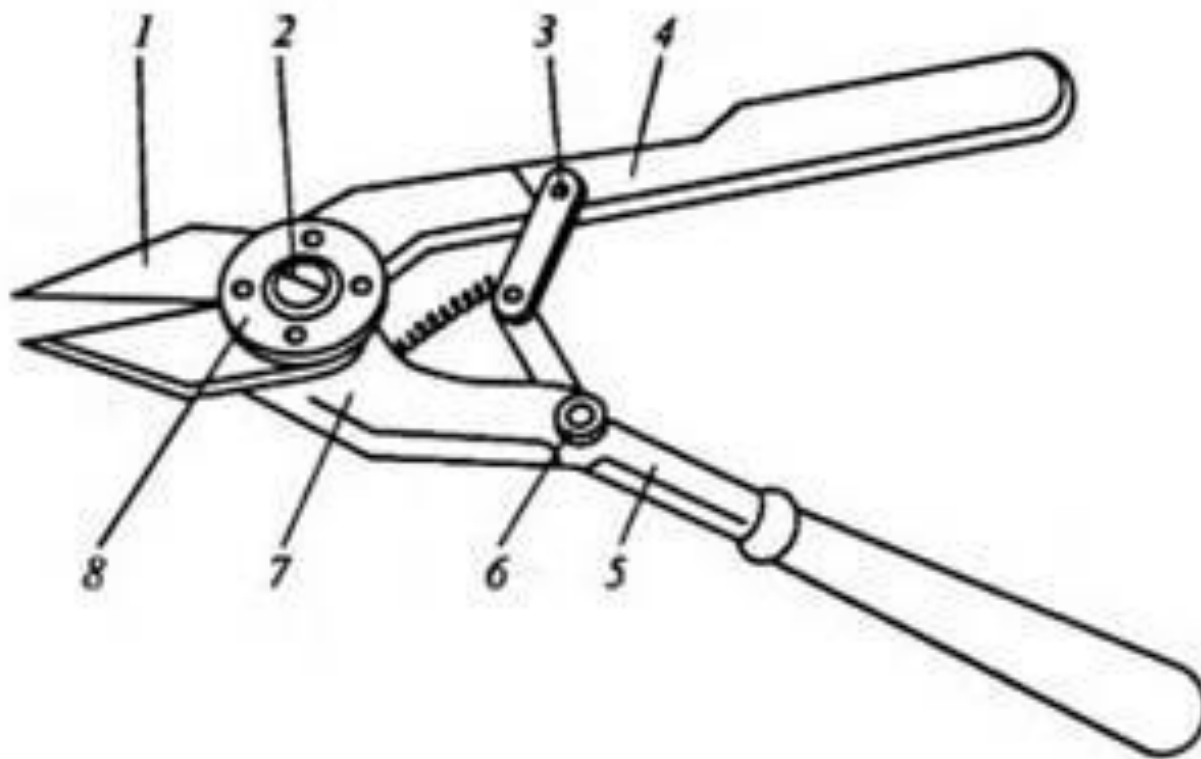
1 – основание; 2 – рукоятка; 3 – нож;
4 – стол-нож

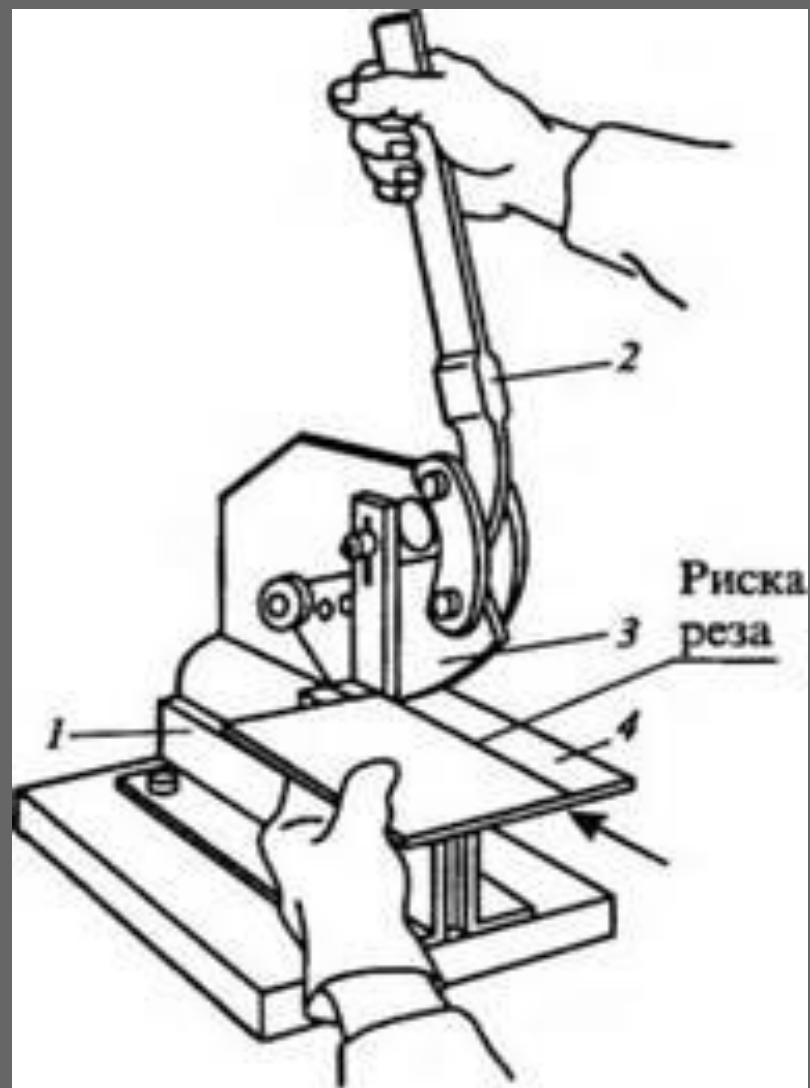

Рис. 2.61. Труборезы:

а – роликовый: 1 – прижим; 2 – винт; 3 – винтовой рычаг; 4 – скоба; 5 – кронштейн; 6 – режущие ролики; 7 – труба; *б* – хомутиковый; *в* – цепной;
г – резцовый: 1 – нажимной винт; 2 – отрезной резец; 3 – винт

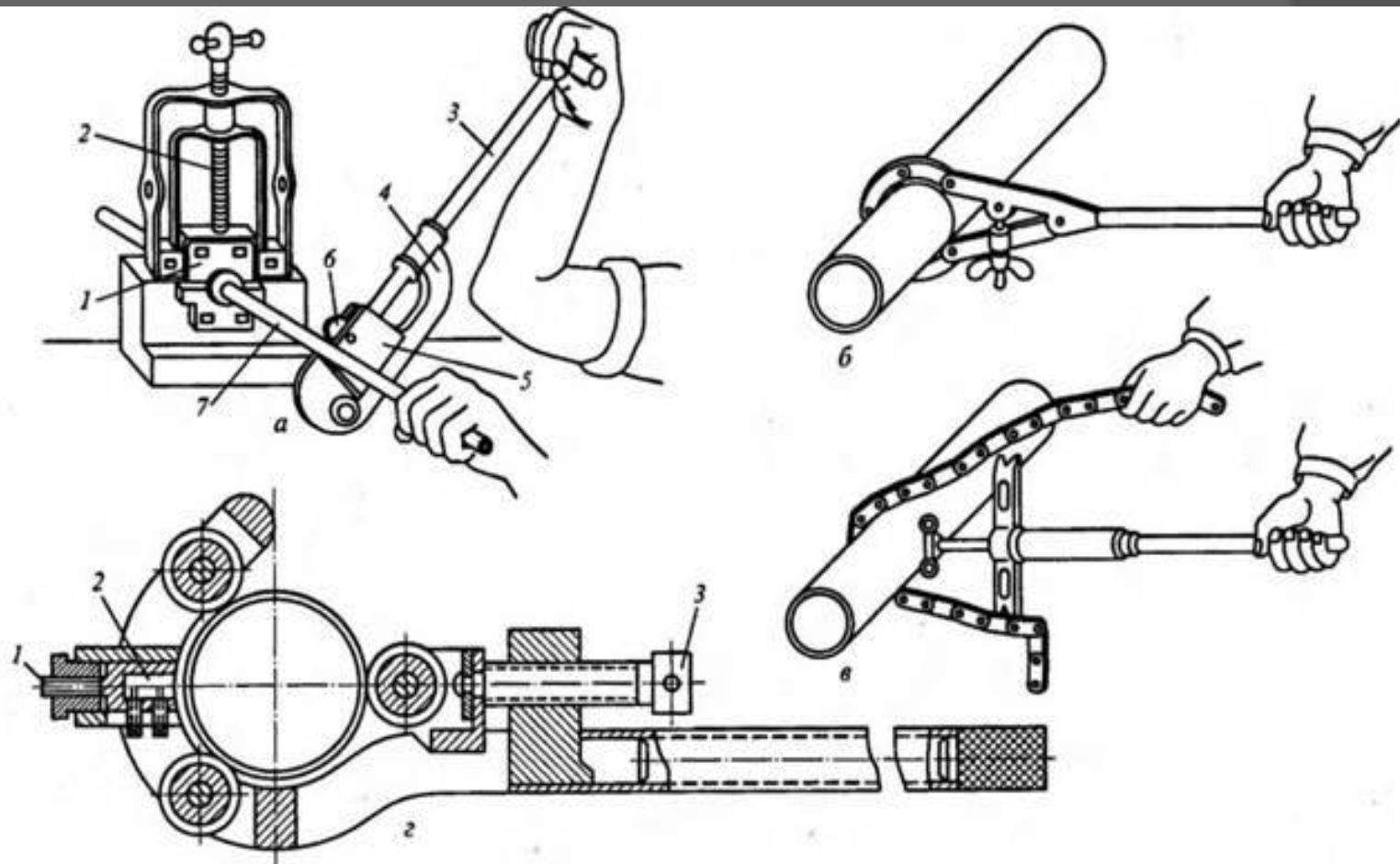